

GC LENS Plus (1,2 - 1,5 : 1)

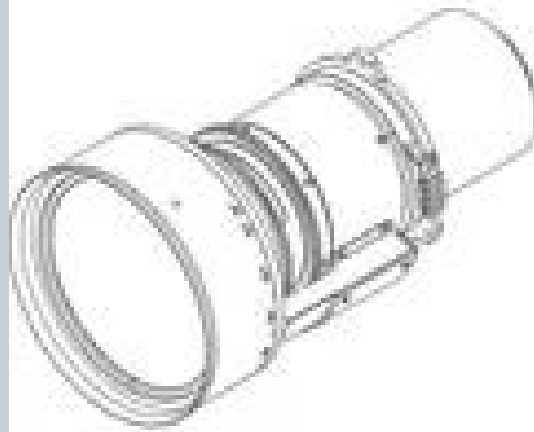

Especificaciones del producto**GC LENS PLUS (1,2 - 1,5 : 1)****Especificaciones generales**

| | |
|-------------------------------------|---------------------------------------|
| Tipo de lente | LENTE GC+ (1,2 -1,5: 1) |
| Relación focal F/# | 2,2 (gran angular) -2,6 (telescópico) |
| Relación de zoom | 1,25x |
| Relación de distancia de proyección | 1.2 -1.5 : 1 |
| Distancia focal | 25,5 -31,8 mm |
| Rango de enfoque | 50° -500° |
| Distancia de proyección | 1,34-16.69 m |
| Zoom motorizado | Sí |
| Enfoque motorizado | Sí |
| Peso | Neto: 3 kgBruto: 5,6 kg |

Generado en: 01 Apr 2025

© 2025 Barco nv. Todos los derechos reservados. Prohibida la reproducción total o parcial sin autorización por escrito. Todos los nombres de marcas y de productos son marcas comerciales, marcas comerciales registradas o nombres comerciales de sus respectivos titulares. Debido a la innovación continua, la información y las especificaciones técnicas están sujetas a cambios sin previa notificación. Consulta www.barco.com para ver las especificaciones más recientes.